

МБОУ ДО «Тотемский ЦДО»

КАРМАННЫЕ НАСТОЛЬНЫЕ ИГРЫ

Выполнили:

Двойнишников Дмитрий

Руководитель: Немирова А.Н.

АКТУАЛЬНОСТЬ:

- Зачастую, на переменах дети бегают по коридорам, что может быть очень травматичным. Настольные игры являются одним из лучших развлечений для детей. Они способны объединить детей, тренируют внимание, терпение и усидчивость. Кроме того, такие игры являются не просто развлечением. Они развивают способности и таланты ребенка.
- В магазинах продается огромное разнообразие настольных игр, но нам кажется, что самая интересная игра – эта та игра, которая придумана и сделана своими руками.



ЦЕЛЬ ПРОЕКТА:

- Разработка и создание карманных настольных игр 3-х видов для учащихся МБОУ ДО «Тотемский ЦДО»

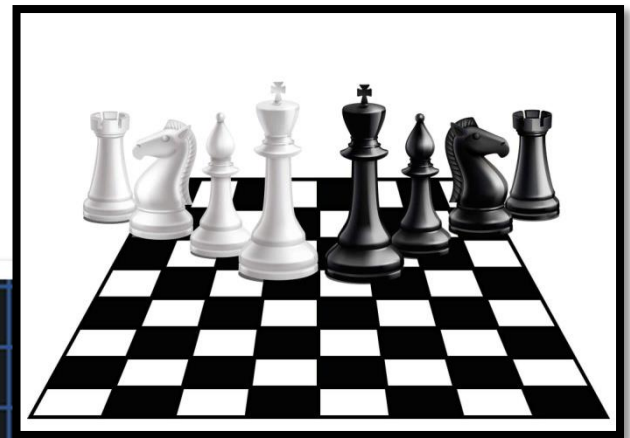
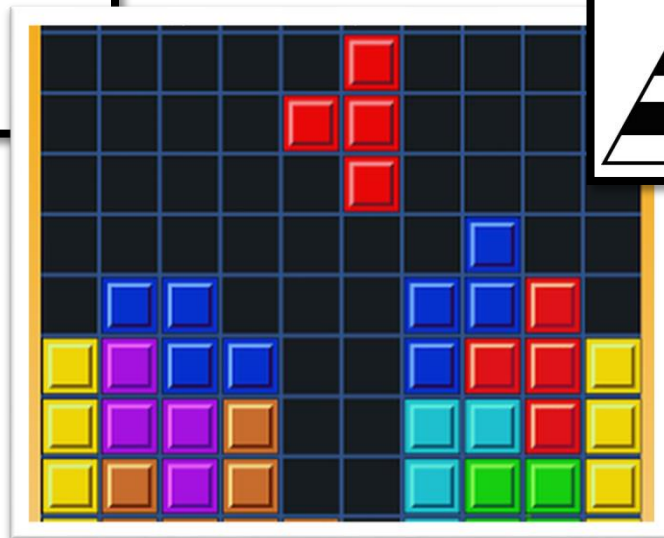
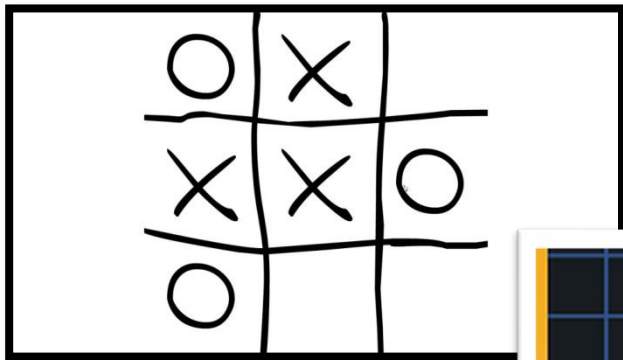

Задачи:

- Изучить историю возникновения настольных игр;
- Сформировать этапы изготовления настольных игр;
- Оформить проект
- Представить проект



ЭТАПЫ РАБОТЫ:

- Разработать эскизы настольных игр
- Создать 3д-модель игр
- Распечатать на 3д-принтере
- Сборка и покраска деталей
- Тестирование игр



ИСТОРИЯ НАСТОЛЬНЫХ ИГР

- Крестики-нолики – знакомая каждому с детства игра, имеет древнюю историю. Никто точно не знает, где зародилось такое увлечение. Например, в римских поселениях II-III века н.э. были найдены доски, которые, возможно, предназначались для игры в крестики-нолики. Аналоги крестиков-ноликов есть в культурных традициях разных народов – известно, что подобной забавой развлекались древние викинги и даже отважные флибустьеры.



- Игра в тетрис впервые была запрограммирована в 1985 году на территории бывшего Советского Союза Алексеем Пажитновым. Идея «Тетриса» родилась, когда Алексей наткнулся на детскую настольную игру «Пентамино». Смысл головоломки в том, чтобы сложить вместе несколько плоских фигурок, каждая из которых состоит из пяти одинаковых квадратов. Но в результате он упростил фигуры и назвал их тетрамино - отсюда взята первая часть названия игры "тетра"



- История шахмат тесно связана с древними индийскими играми, и прародителем современных шахмат можно считать чатурангу, популярную интеллектуальную игру в Индии около 600 года н.э.
- В чатуранге шахматные фигуры уже имели сходство с теми, что мы знаем сегодня, но немного отличалась от современных шахмат правилами игры. Она игралась вчетвером, а фигуры расставлялись на доске не только черными и белыми, но и желтыми и красными. Более того, решение о ходах не принимали сами игроки, а все зависело от фортуны, определяемой броском кости.



ЭСКИЗЫ ИГР

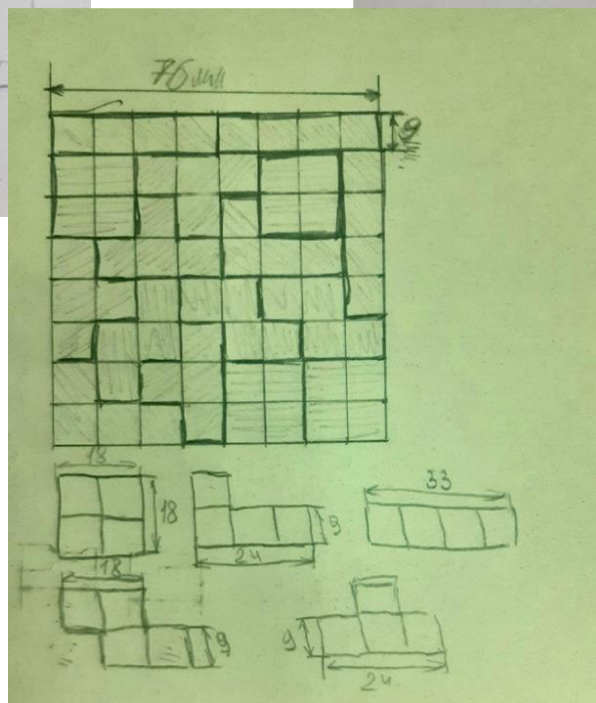
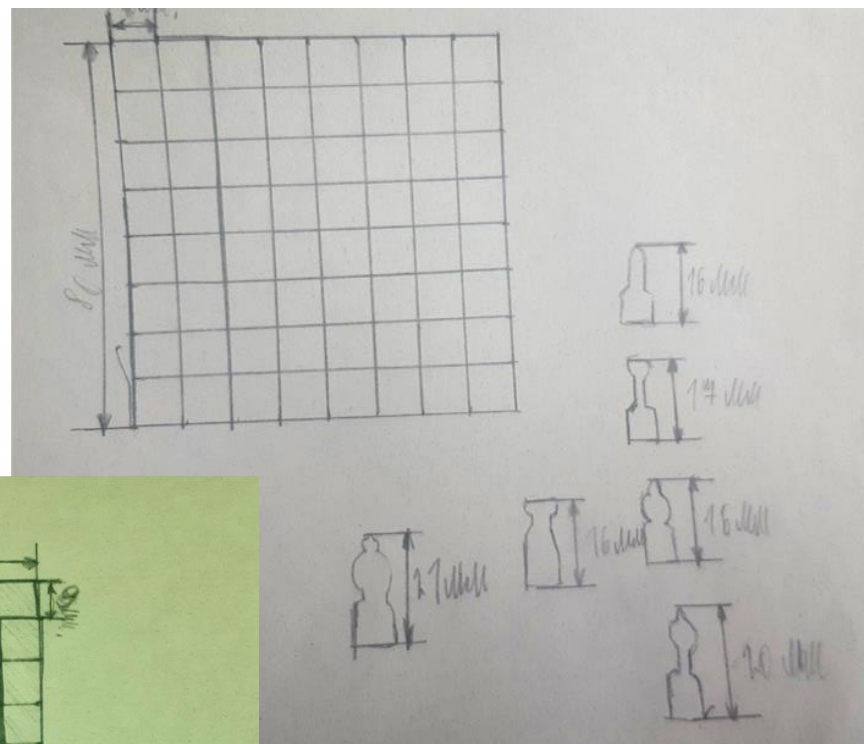
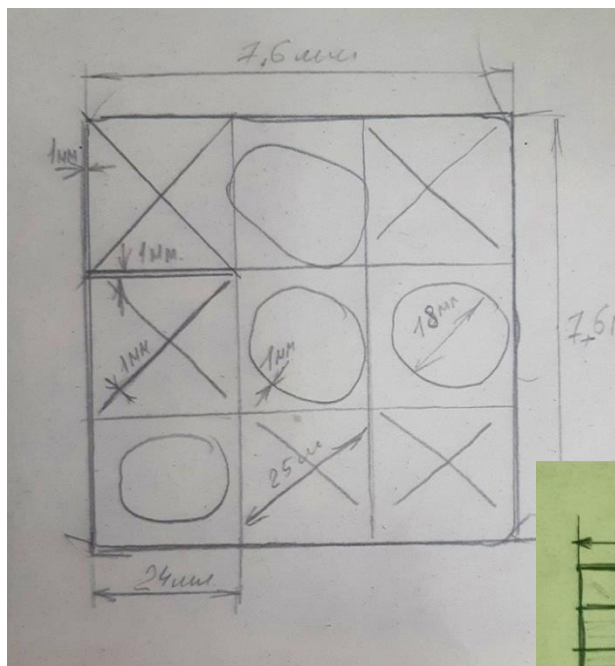

ЗД-МОДЕЛИ

- Крестики-нолики

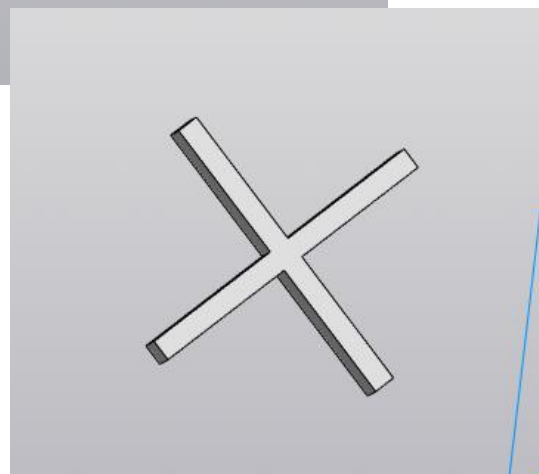
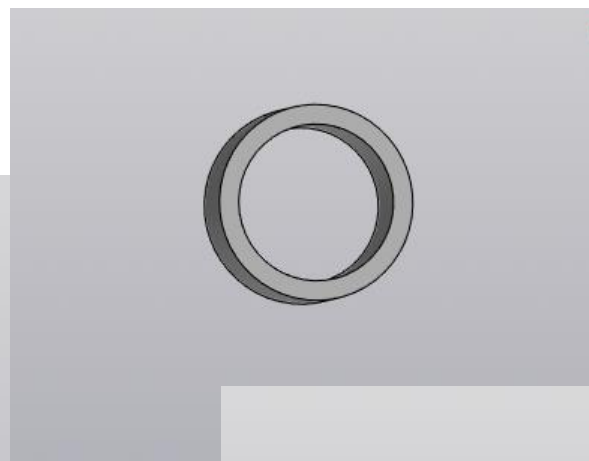
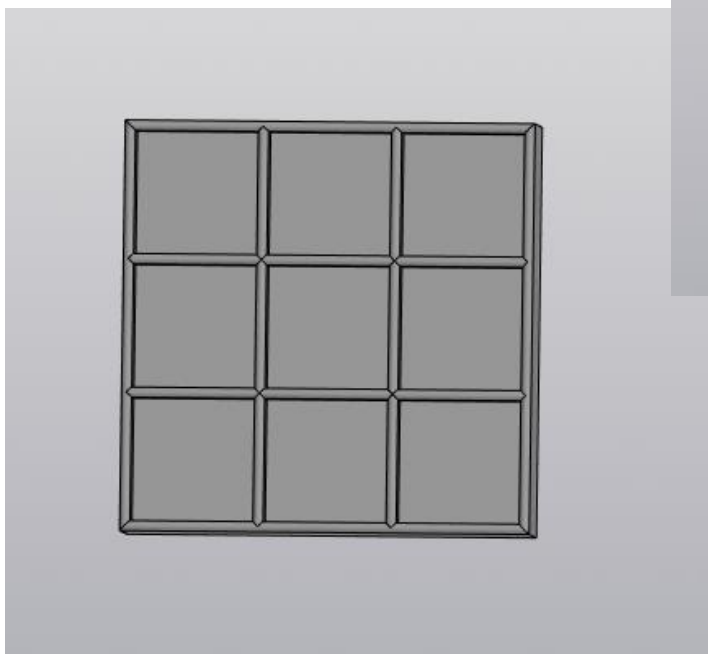

○ Тетрис-пентамино

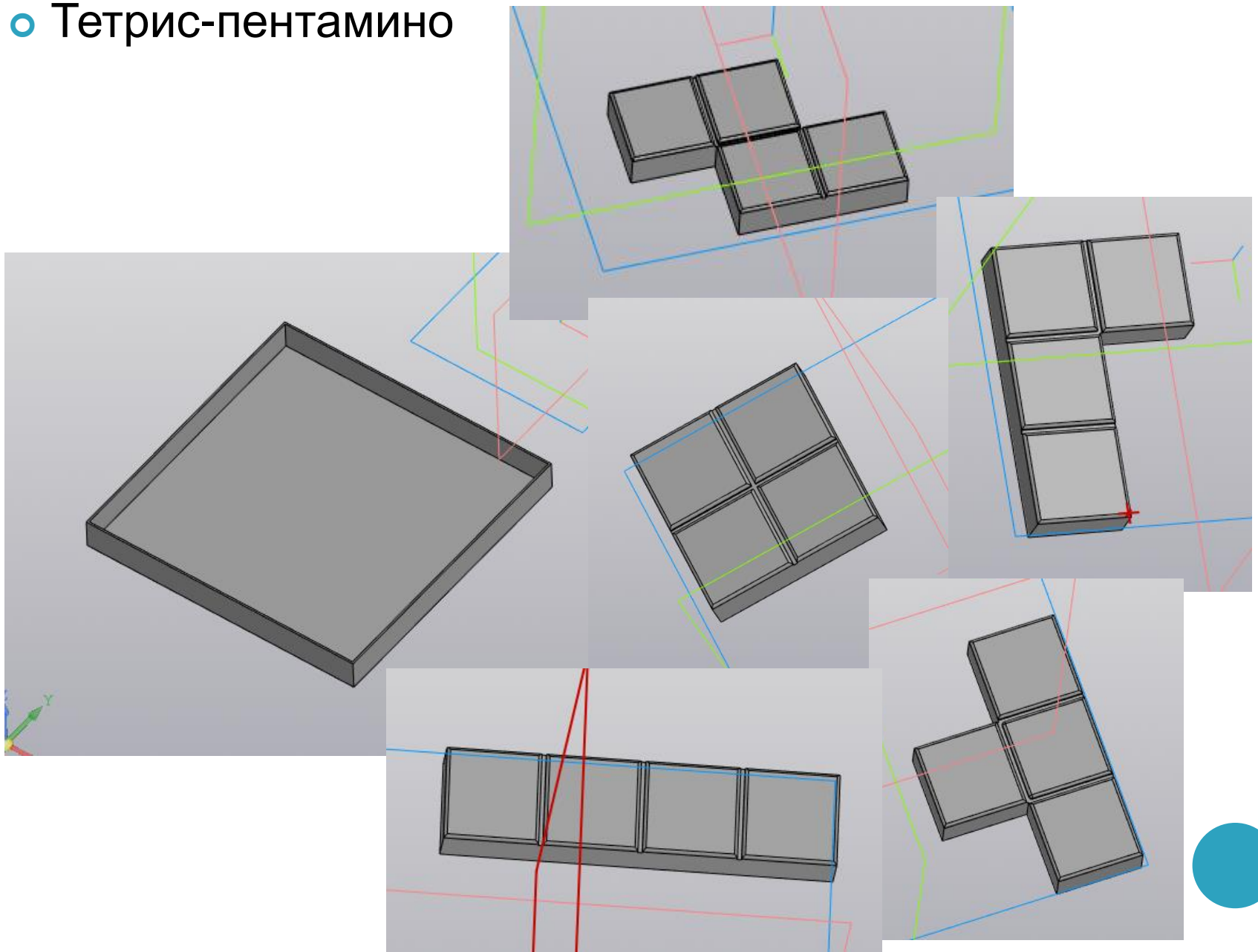

Шахматы

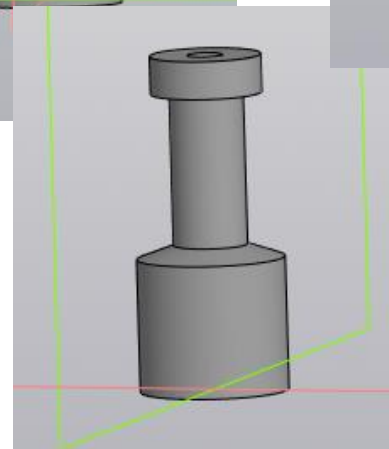
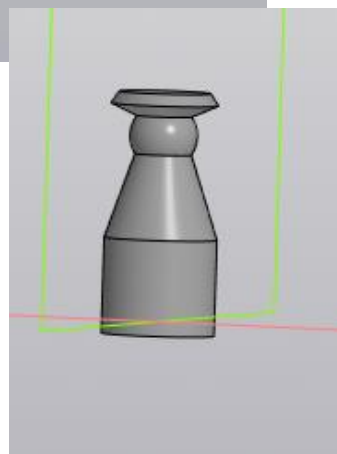
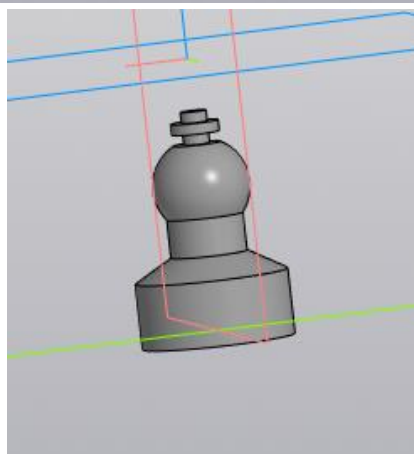
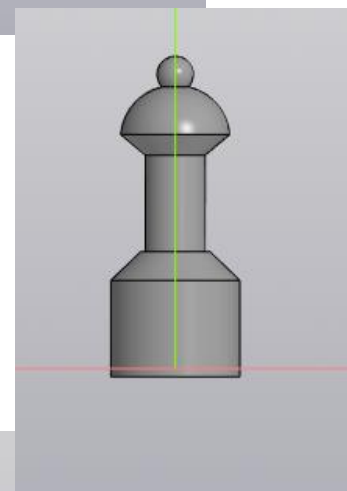
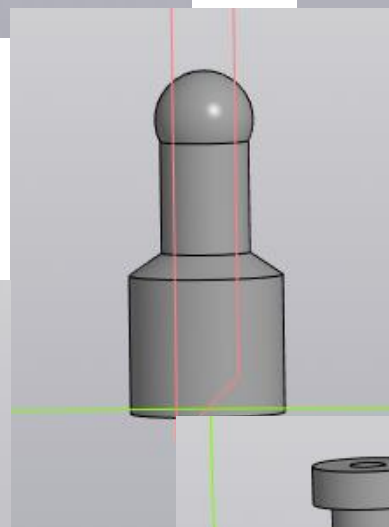
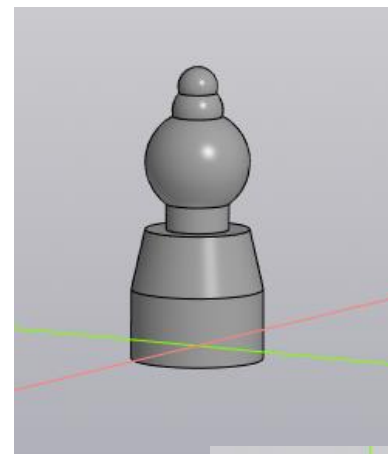
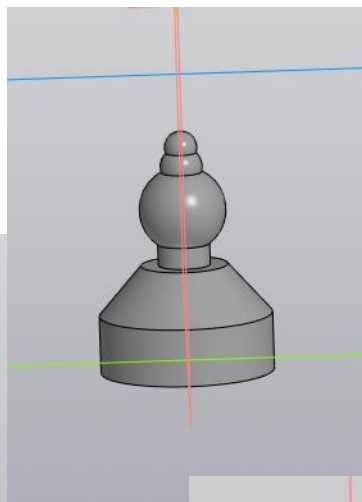
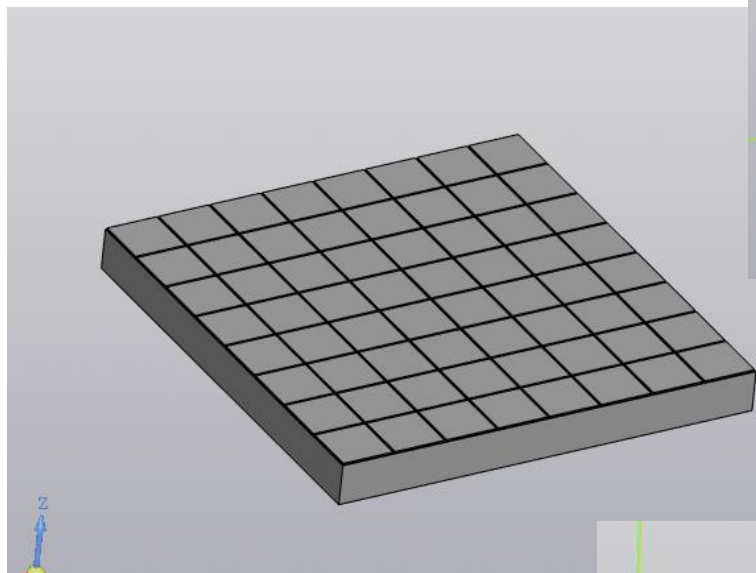

ПЕЧАТЬ НА 3Д-ПРИНТЕРЕ

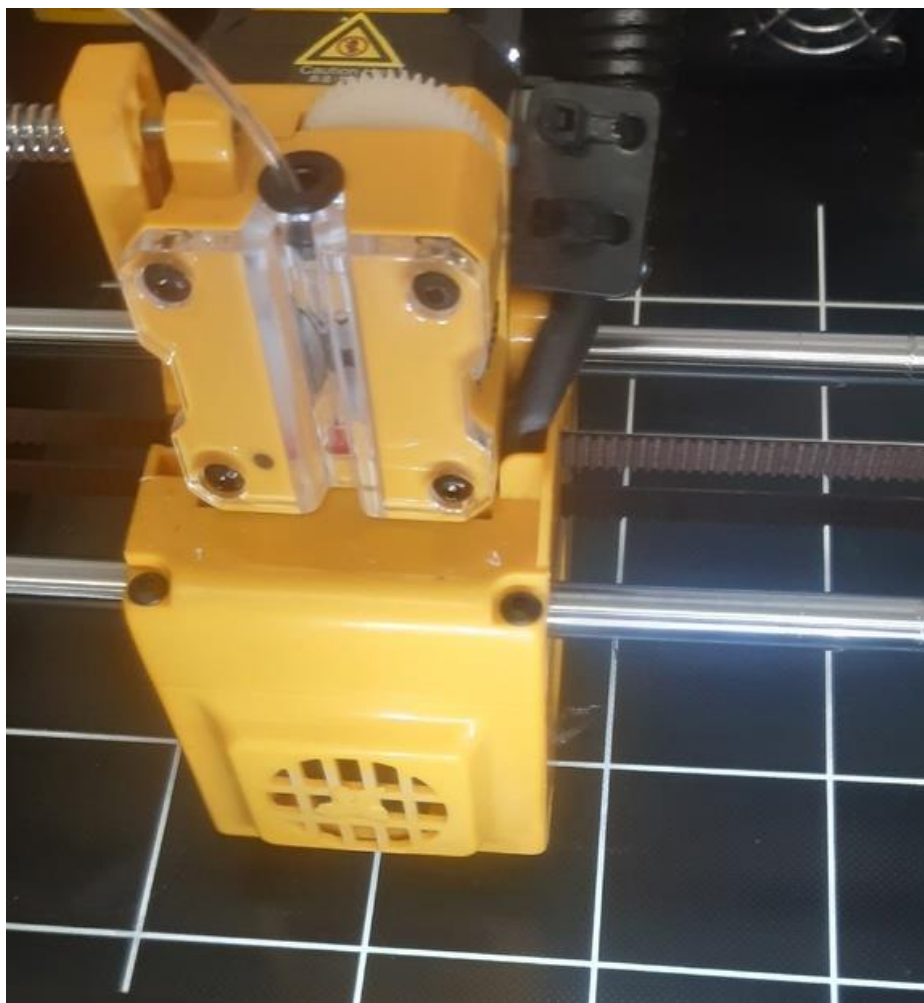

СБОРКА И ПОКРАСКА

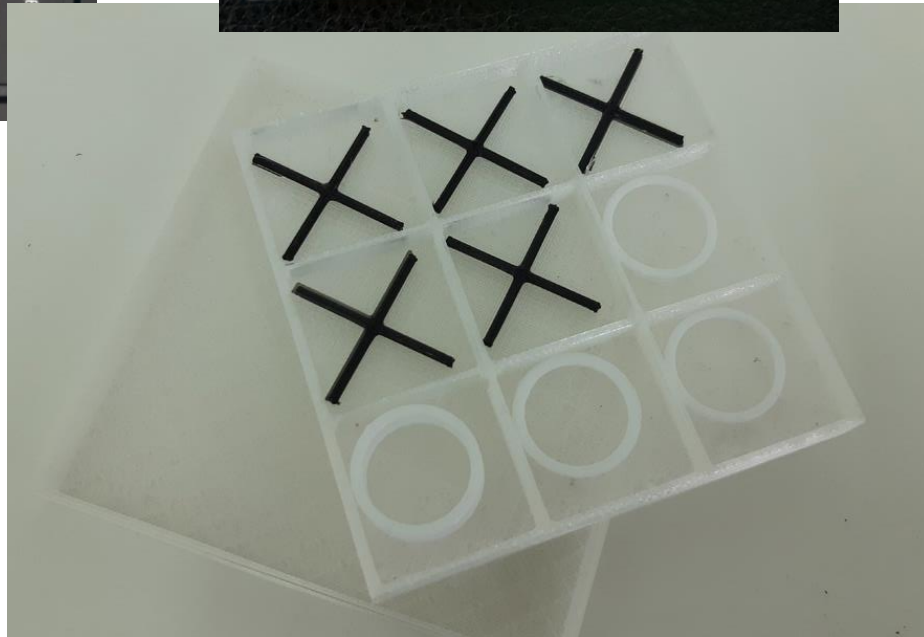
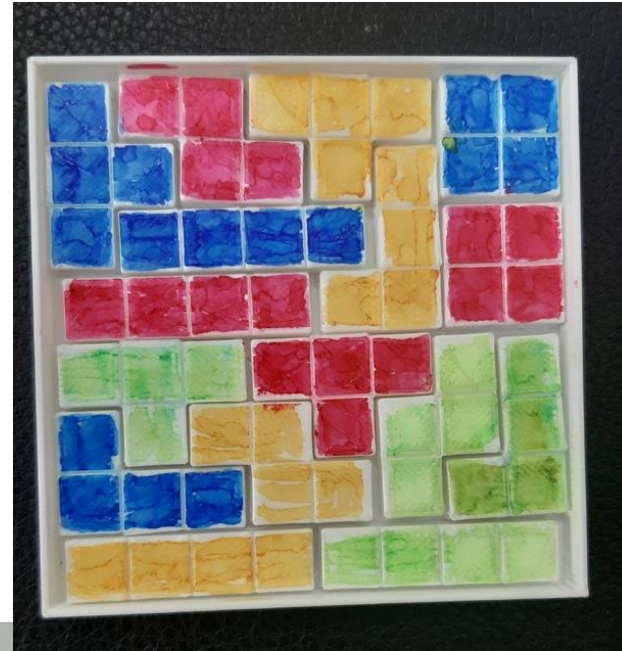
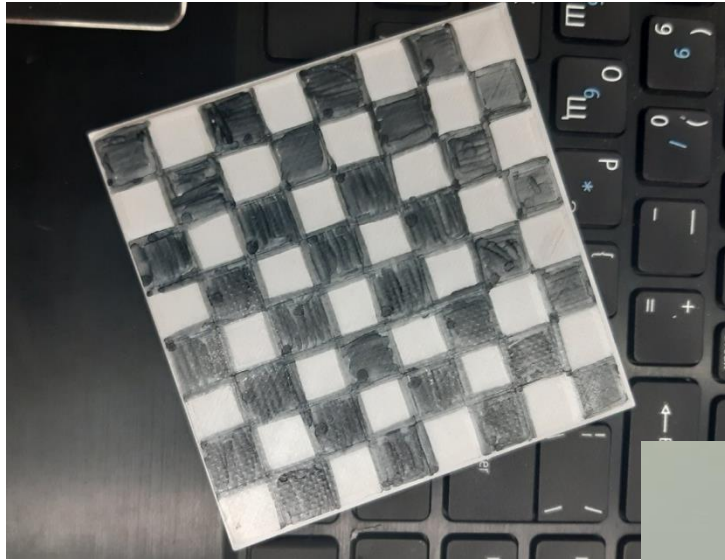

ТЕСТИРОВАНИЕ ИГР

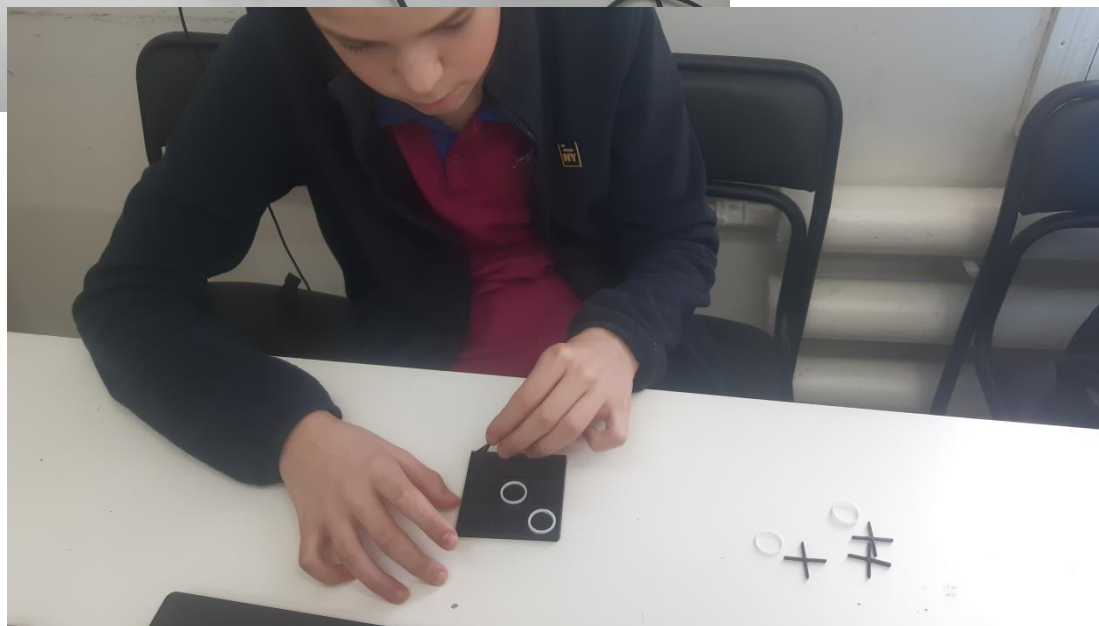
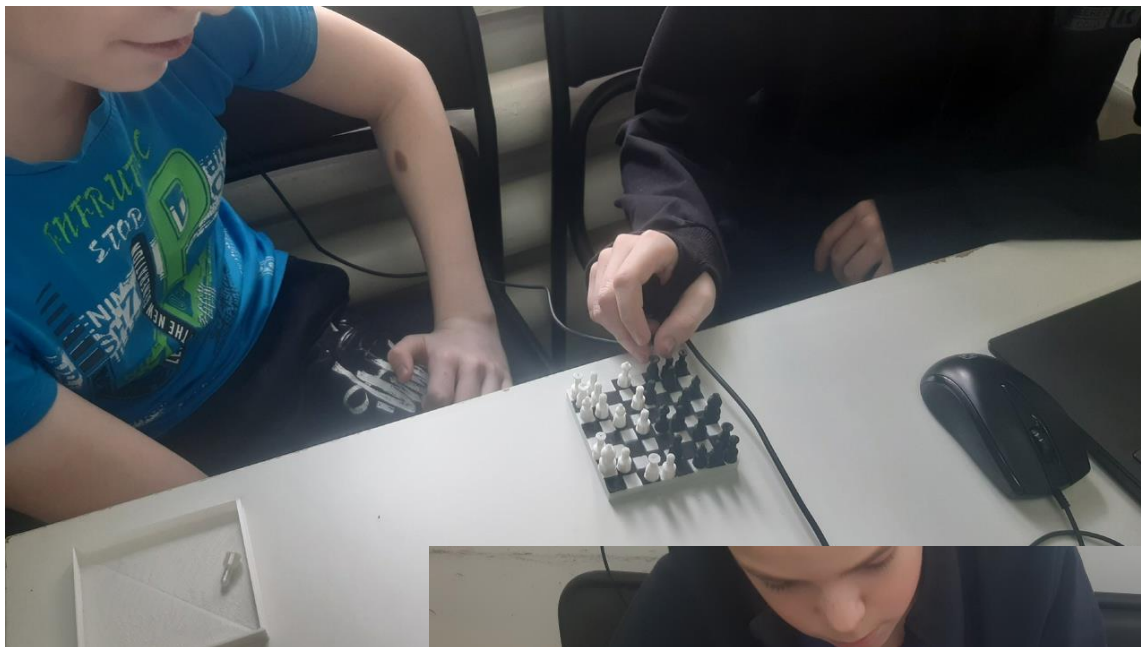

СПАСИБО
ЗА
ВНИМАНИЕ!

